

Serie (N) CB ... M

Verteilerdüsen, gleitend gelagert

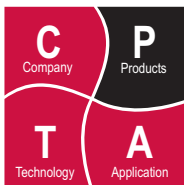

Ø7



Produktart

Heißkanaldüsen der Düsenreihe (N) CB ... M; diese Serie fällt in die Düsenklasse ¹⁾07 C.
 → Baugröße 07: Angießkanal-Ø 7 mm²⁾
 → Bauart C: Verteilerdüse, gleitend gelagert

Als Einschraubteile ausgeführte Düsen-
spitzen ermöglichen die Umsetzung unter-
schiedlicher Düsentypen (Typ = Form und
Verschluss der Düsen Spitze), siehe Tabelle
rechts.

Erhältliche Verschlussarten:

- offen mit Torpedo (T)
- Nadelverschluss (V)

Hauptmaße (mm)

J	Angießkanal-Ø	Ø7 ²⁾
L	Düsenlänge	36...246 ³⁾⁴⁾
D	Ø Freimachung, vorne	Ø27
Dt	Zentrier-Ø Spitze	siehe rechts
H	Heißkanalausstritt-Ø	siehe rechts ³⁾
K	Kopfhöhe	20...30
Dk	Kopf-Ø	Ø34
Ls	Tiefe Kopfzentrierung	5
Ds	Ø Kopfzentrierung	Ø34

Heizung

- außenbeheizt, 230 V AC
- 1...2 Zonen, 250...500 W
- Fe/CuNi-Thermofühler, DIN 43710

Anwendung

Für alle gängigen Thermoplaste
 Max. Schussgewicht pro Düse (g)
 → 150 (offen, leicht fließend)
 → 80 (Nadelverschluss, leicht fließend)

⚙ Seitenzahlen der zugehörigen Datenblätter

- 1) Klassifizierung zur verbesserten Zuordnung und Auswahl. Bestandteil der Düsenbezeichnung bei neueren Düsenreihen.
- 2) Standardmaß bzw. Mittelwert der Baugröße; kann je nach Düsenreihe und Anwendung abweichen.
- 3) Rastermaße! Zwischenwerte ergeben sich aus dem vorgegebenen Maßraster.
- 4) Minimal- und Maximalwert der Düsenlänge hängen von der verwendeten Düsen Spitze ab.

Abbildungen vereinfacht, schematisiert und nicht maßstäblich

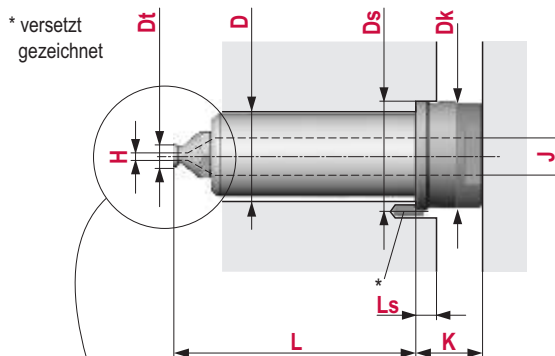

Erhältliche Düsentypen für diese Serie			
Form der Düsen Spitze	Verschluss der Düsen Spitze während der Entformung		
	N (offen)	T (offen mit Torpedo)	V (Nadelverschluss)
Y		YT H: 1.0...2.7 Dt: Ø 7	YV H: 2.4 Dt: Ø 7
U			
F		FT H: 1.0...2.7 Dt: Ø 7	
P			
K			
L		LT H: 1.0...2.7 Dt: Ø 7	LV H: 2.4 Dt: Ø 7
S			
V			
W		WT H: 0.6...2.7 Dt: Ø 14	WV H: 1.6...2.4 Dt: Ø 14
X			

Abbildungen vereinfacht, schematisiert und nicht maßstäblich

Hier können Sie Ihre Düse konfigurieren

1. Vervollständigen der Düsenbezeichnung¹⁾

N CB Y M
Serie & Typ ↑ Längenkennzahl ↑

2. Wahl der Variablen

L=↑* H=↑ K=↑
*entspricht dem Wert der Längenkennzahl bei dieser Serie

Beispiel und Erläuterungen

Serie: **N CB Y M** Position im Raster der Düsenlängen²⁾: **036**
Serie & Typ ↑ Typ1) Längenkennzahl ↑

- Y** Düsen Spitze Form Y
→ für Kunststoffe mit engem bis mittlerem Verarbeitungsfenster
- N** Verschlussart: Nadelverschluss (V)¹⁾

36 2.4 20
L=↑ H=↑ K=↑

↑ Variablen zur genauen Düsenpezifikation aus den hier gezeigten Zeichnungen und Tabellen

H (mm)
2.4

K (mm)
20...30

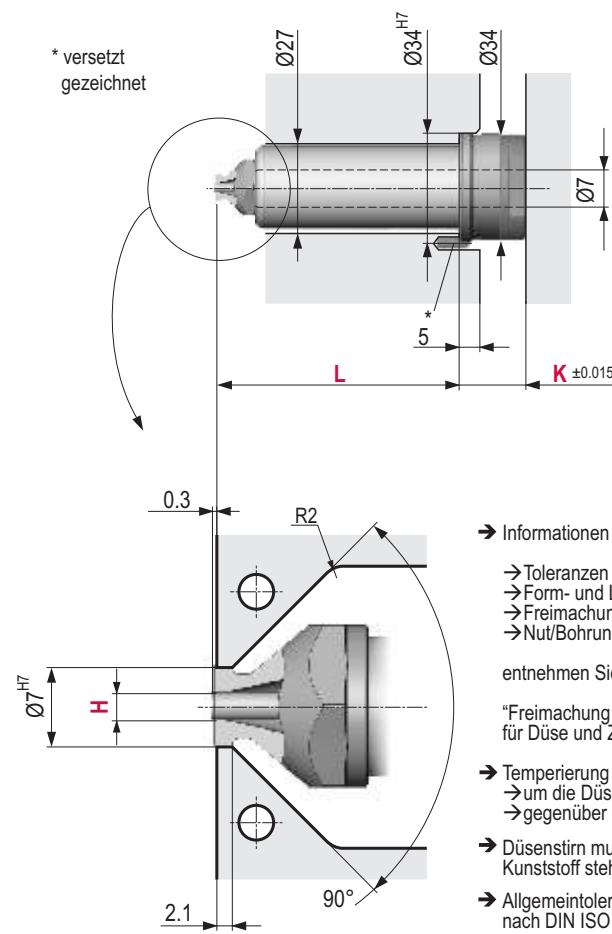

- Informationen über
 - Toleranzen und Oberflächen
 - Form- und Lagetoleranzen
 - Freimachung für Zuleitungen
 - Nut/Bohrung für Sicherungsstift
- entnehmen Sie bitte der Seite 2
"Freimachung im Werkzeug für Düse und Zuleitungen"
- Temperierung vorsehen
→ um die Düsen Spitze
→ gegenüber der Düsen Spitze
- Düsenstirn muss gegen Kunststoff stehen!
- Allgemeintoleranzen nach DIN ISO 2768-mK

Längenkennzahl	L (mm)	L1 (mm)	L2 (mm)	Leistung der Heizzonen ³⁾ (Watt)					
				1	2	3	4	5	1...5
036	36	-	-	250	-	-	-	-	250
046	46	-	-	250	-	-	-	-	250
056	56	-	-	250	-	-	-	-	250
066	66	-	-	250	-	-	-	-	250
076	76	-	-	250	-	-	-	-	250
086	86	-	-	250	-	-	-	-	250
096	96	-	-	315	-	-	-	-	315
106	106	-	-	315	-	-	-	-	315
116	116	-	-	315	-	-	-	-	315
126	126	-	-	315	-	-	-	-	315
136	136	-	-	315	-	-	-	-	315
146	146	-	-	180	180	-	-	-	360
156	156	-	-	180	180	-	-	-	360
166	166	-	-	180	180	-	-	-	360
176	176	-	-	180	180	-	-	-	360
186	186	-	-	180	180	-	-	-	360
196	196	-	-	250	180	-	-	-	430
206	206	-	-	250	180	-	-	-	430
216	216	-	-	250	180	-	-	-	430
226	226	-	-	250	250	-	-	-	500
236	236	-	-	250	250	-	-	-	500
246	246	-	-	250	250	-	-	-	500

1) Nomenklatur-Unterschiede zwischen älteren und neueren Düsenreihen ergeben sich aus der Überarbeitung des Düsenprogramms.
2) Abhängig von der Düsenreihe entspricht die Längenkennzahl entweder einer bestimmten Düsenlänge oder einem Längenbereich.
3) Die Nummerierung der Heizzonen beginnt an der Düsen Spitze und endet am Düsenkopf.

Abbildungen vereinfacht, schematisiert und nicht maßstäblich

Hier können Sie Ihre Düse konfigurieren

1. Vervollständigen der Düsenbezeichnung¹⁾

CB FT M
Serie & Typ ↑ Längenkennzahl ↑

2. Wahl der Variablen

L=↑* H=↑ K=↑ F=↑
*entspricht dem Wert der Längenkennzahl bei dieser Serie

Beispiel und Erläuterungen

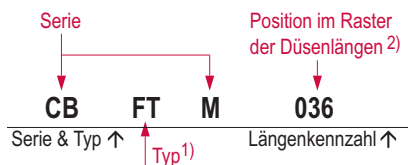

- F** Düsenspitze Form F
→ für Kunststoffe mit engem bis mittlerem Verarbeitungsfenster
- T** Verschlussart T: offen mit Torpedo

36 2.4 20 10
L=↑ H=↑ K=↑ F=↑

↑ Variablen zur genauen Düsenpezifikation aus den hier gezeigten Zeichnungen und Tabellen

H (mm)							
1.0	1.2	1.4	1.6	1.8	2.1	2.4	2.7

K (mm)	
20...30	

1) Nomenklatur-Unterschiede zwischen älteren und neueren Düsenreihen ergeben sich aus der Überarbeitung des Düsenprogramms.
2) Abhängig von der Düsenreihe entspricht die Längenkennzahl entweder einer bestimmten Düsenlänge oder einem Längenbereich.
3) Die Nummerierung der Heizzonen beginnt an der Düsenspitze und endet am Düsenkopf.

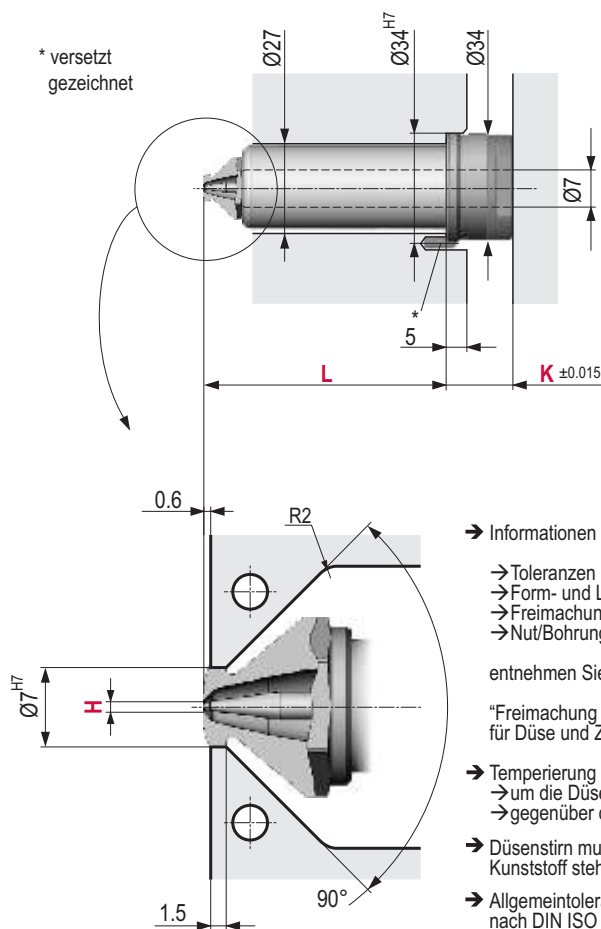

- Informationen über
 - Toleranzen und Oberflächen
 - Form- und Lagetoleranzen
 - Freimachung für Zuleitungen
 - Nut/Bohrung für Sicherungsstift
- entnehmen Sie bitte der Seite 2
"Freimachung im Werkzeug für Düse und Zuleitungen"
- Temperierung vorsehen
→ um die Düsenspitze
→ gegenüber der Düsenspitze
- Düsensstirn muss gegen Kunststoff stehen!
- Allgemeintoleranzen nach DIN ISO 2768-mK

Längenkennzahl	L (mm)	L1 (mm)	L2 (mm)	Leistung der Heizzonen ³⁾ (Watt)					
				1	2	3	4	5	1..5
036	36	-	-	250	-	-	-	-	250
046	46	-	-	250	-	-	-	-	250
056	56	-	-	250	-	-	-	-	250
066	66	-	-	250	-	-	-	-	250
076	76	-	-	250	-	-	-	-	250
086	86	-	-	250	-	-	-	-	250
096	96	-	-	315	-	-	-	-	315
106	106	-	-	315	-	-	-	-	315
116	116	-	-	315	-	-	-	-	315
126	126	-	-	315	-	-	-	-	315
136	136	-	-	315	-	-	-	-	315
146	146	-	-	180	180	-	-	-	360
156	156	-	-	180	180	-	-	-	360
166	166	-	-	180	180	-	-	-	360
176	176	-	-	180	180	-	-	-	360
186	186	-	-	180	180	-	-	-	360
196	196	-	-	250	180	-	-	-	430
206	206	-	-	250	180	-	-	-	430
216	216	-	-	250	180	-	-	-	430
226	226	-	-	250	250	-	-	-	500
236	236	-	-	250	250	-	-	-	500
246	246	-	-	250	250	-	-	-	500

Abbildungen vereinfacht, schematisiert und nicht maßstäblich

Hier können Sie Ihre Düse konfigurieren

1. Vervollständigen der Düsenbezeichnung¹⁾

CB LT M
Serie & Typ ↑ Längenkennzahl ↑

2. Wahl der Variablen

L=↑* H=↑ K=↑ F=↑
*entspricht dem Wert der Längenkennzahl bei dieser Serie

Beispiel und Erläuterungen

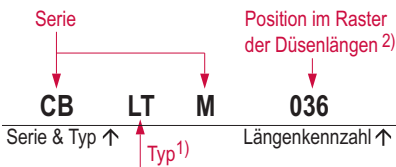

- L** Düsenspitze Form L
→ für Kunststoffe mit engem bis mittlerem Verarbeitungsfenster
- T** Verschlussart T: offen mit Torpedo

36 2.4 20 10
L=↑ H=↑ K=↑ F=↑

↑ Variablen zur genauen Düsenpezifikation aus den hier gezeigten Zeichnungen und Tabellen

H (mm)							
1.0	1.2	1.4	1.6	1.8	2.1	2.4	2.7

K (mm)	
20...30	

F (mm)	
10	

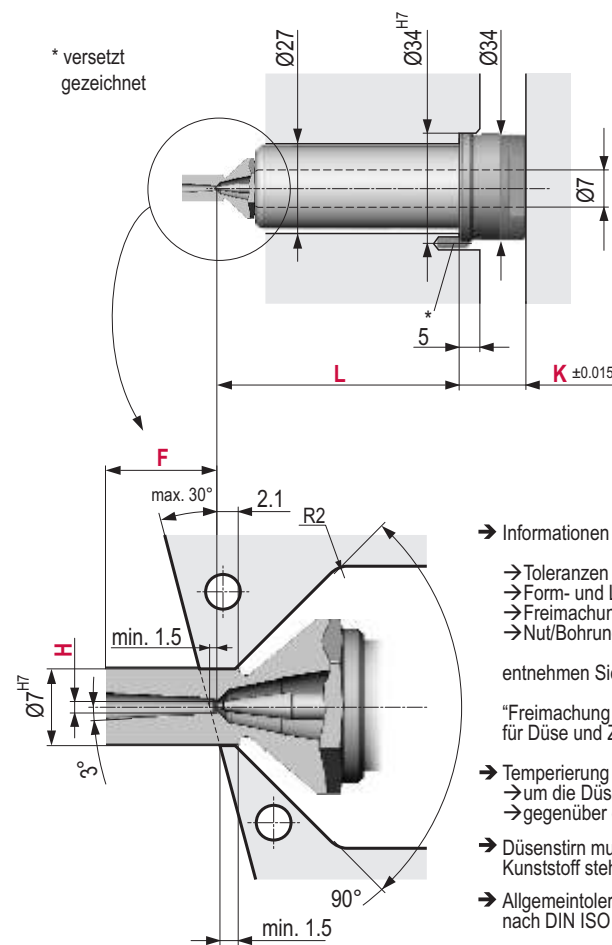

- Informationen über
 - Toleranzen und Oberflächen
 - Form- und Lagetoleranzen
 - Freimachung für Zuleitungen
 - Nut/Bohrung für Sicherungsstift
- entnehmen Sie bitte der Seite 2
"Freimachung im Werkzeug für Düse und Zuleitungen"
- Temperierung vorsehen
→ um die Düsenspitze
→ gegenüber der Düsenspitze
- Düsensstirn muss gegen Kunststoff stehen!
- Allgemeintoleranzen nach DIN ISO 2768-mK

Längenkennzahl	L (mm)	L1 (mm)	L2 (mm)	Leistung der Heizzonen ³⁾ (Watt)					
				1	2	3	4	5	1...5
036	36	-	-	250	-	-	-	-	250
046	46	-	-	250	-	-	-	-	250
056	56	-	-	250	-	-	-	-	250
066	66	-	-	250	-	-	-	-	250
076	76	-	-	250	-	-	-	-	250
086	86	-	-	250	-	-	-	-	250
096	96	-	-	315	-	-	-	-	315
106	106	-	-	315	-	-	-	-	315
116	116	-	-	315	-	-	-	-	315
126	126	-	-	315	-	-	-	-	315
136	136	-	-	315	-	-	-	-	315
146	146	-	-	180	180	-	-	-	360
156	156	-	-	180	180	-	-	-	360
166	166	-	-	180	180	-	-	-	360
176	176	-	-	180	180	-	-	-	360
186	186	-	-	180	180	-	-	-	360
196	196	-	-	250	180	-	-	-	430
206	206	-	-	250	180	-	-	-	430
216	216	-	-	250	180	-	-	-	430
226	226	-	-	250	250	-	-	-	500
236	236	-	-	250	250	-	-	-	500
246	246	-	-	250	250	-	-	-	500

1) Nomenklatur-Unterschiede zwischen älteren und neueren Düsenreihen ergeben sich aus der Überarbeitung des Düsenprogramms.
2) Abhängig von der Düsenreihe entspricht die Längenkennzahl entweder einer bestimmten Düsenlänge oder einem Längenbereich.
3) Die Nummerierung der Heizzonen beginnt an der Düsenspitze und endet am Düsenskopf.

Abbildungen vereinfacht, schematisiert und nicht maßstäblich

Hier können Sie Ihre Düse konfigurieren

1. Vervollständigen der Düsenbezeichnung¹⁾

CB WT M
 Serie & Typ ↑ Längenkennzahl ↑

2. Wahl der Variablen

L=↑* H=↑ K=↑
 *entspricht dem Wert der Längenkennzahl bei dieser Serie

Beispiel und Erläuterungen

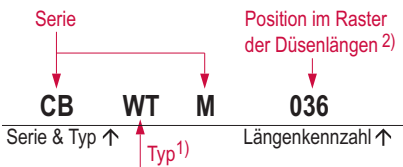

- W** Düsenspitze Form W
→ für Kunststoffe mit engem bis mittlerem Verarbeitungsfenster
- T** Verschlussart T: offen mit Torpedo

36 2.4 20
 L=↑ H=↑ K=↑

↑ Variablen zur genauen Düsenpezifikation aus den hier gezeigten Zeichnungen und Tabellen

H (mm)									
0.6	0.8	1.0	1.2	1.4	1.6	1.8	2.1	2.4	2.7

K (mm)									
20...30									

SRa (mm) für H =									
0.6	0.8	1.0	1.2	1.4	1.6	1.8	2.1	2.4	2.7
2.5	2.5	2.5	2.5	2.5	2.5	2.5	2.5	3.0	3.0

La (mm) für H =									
0.6	0.8	1.0	1.2	1.4	1.6	1.8	2.1	2.4	2.7
2.58	2.57	2.55	2.53	2.50	2.47	2.43	2.37	2.85	2.78

- 1) Nomenklatur-Unterschiede zwischen älteren und neueren Düsenreihen ergeben sich aus der Überarbeitung des Düsenprogramms.
- 2) Abhängig von der Düsenreihe entspricht die Längenkennzahl entweder einer bestimmten Düsenlänge oder einem Längenbereich.
- 3) Die Nummerierung der Heizzonen beginnt an der Düsenspitze und endet am Düsenkopf.

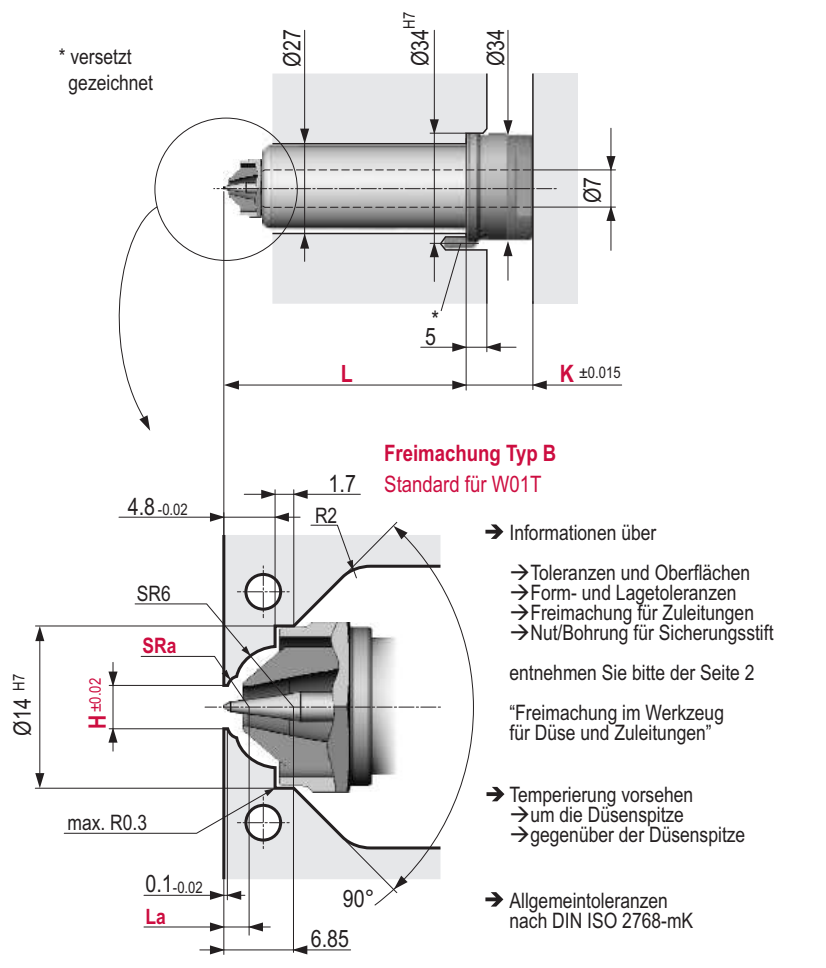

Längenkennzahl	L (mm)	L1 (mm)	L2 (mm)	Leistung der Heizzonen ³⁾ (Watt)					
				1	2	3	4	5	1...5
036	36	-	-	250	-	-	-	-	250
046	46	-	-	250	-	-	-	-	250
056	56	-	-	250	-	-	-	-	250
066	66	-	-	250	-	-	-	-	250
076	76	-	-	250	-	-	-	-	250
086	86	-	-	250	-	-	-	-	250
096	96	-	-	315	-	-	-	-	315
106	106	-	-	315	-	-	-	-	315
116	116	-	-	315	-	-	-	-	315
126	126	-	-	315	-	-	-	-	315
136	136	-	-	315	-	-	-	-	315
146	146	-	-	180	180	-	-	-	360
156	156	-	-	180	180	-	-	-	360
166	166	-	-	180	180	-	-	-	360
176	176	-	-	180	180	-	-	-	360
186	186	-	-	180	180	-	-	-	360
196	196	-	-	250	180	-	-	-	430
206	206	-	-	250	180	-	-	-	430
216	216	-	-	250	180	-	-	-	430
226	226	-	-	250	250	-	-	-	500
236	236	-	-	250	250	-	-	-	500
246	246	-	-	250	250	-	-	-	500

Abbildungen vereinfacht, schematisiert und nicht maßstäblich

Hier können Sie Ihre Düse konfigurieren

1. Vervollständigen der Düsenbezeichnung¹⁾

CB
WT
M
Längen kennzahl ↑

2. Wahl der Variablen

L=↑*
H=↑
K=↑

*entspricht dem Wert der Längen kennzahl bei dieser Serie

Beispiel und Erläuterungen

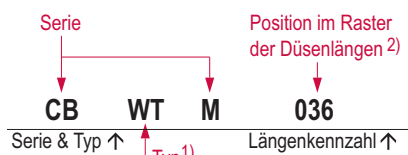

- W** Düsen Spitze Form W
→ für Kunststoffe mit engem bis mittlerem Verarbeitungsfenster
- T** Verschlussart T: offen mit Torpedo

36
2.4
20

L=↑
H=↑
K=↑

↑ Variablen zur genauen Düsen spezifikation aus den hier gezeigten Zeichnungen und Tabellen

H (mm)									
0.6	0.8	1.0	1.2	1.4	1.6	1.8	2.1	2.4	2.7

K (mm)									
20...30									

1) Nomenklatur-Unterschiede zwischen älteren und neueren Düsen serien ergeben sich aus der Überarbeitung des Düsenprogramms.
 2) Abhängig von der Düsen serie entspricht die Längen kennzahl entweder einer bestimmten Düsenlänge oder einem Längenbereich.
 3) Die Nummerierung der Heiz zonen beginnt an der Düsen spitze und endet am Düsenkopf.

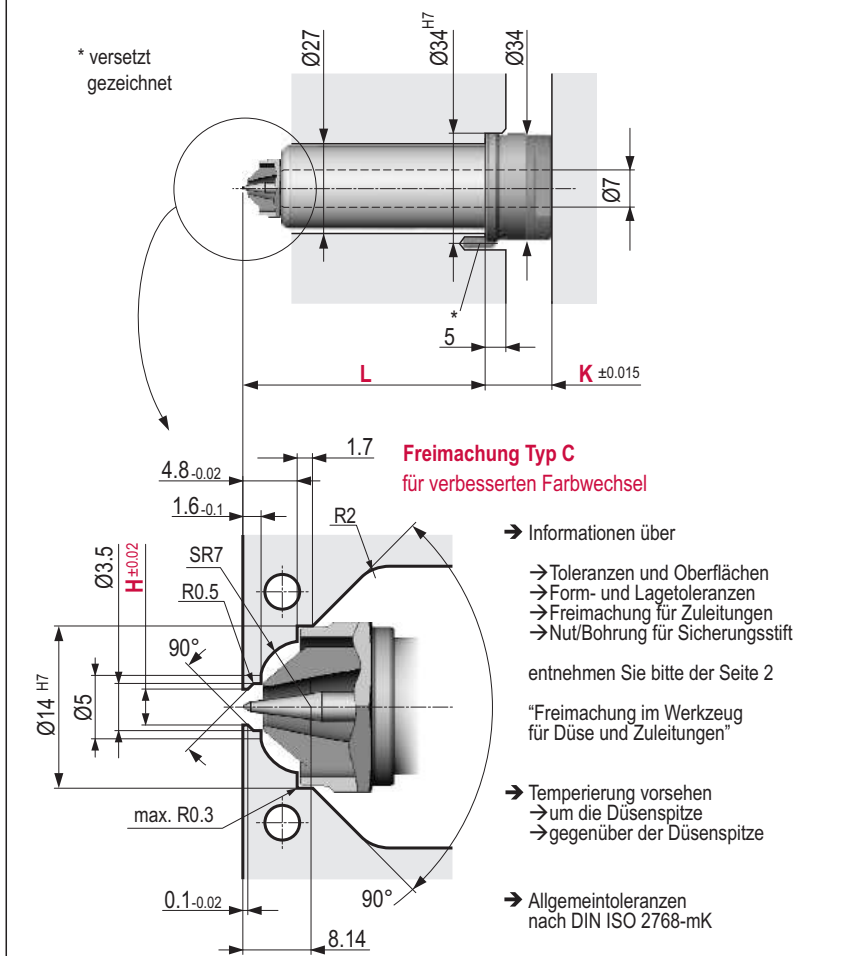

- Informationen über
 - Toleranzen und Oberflächen
 - Form- und Lagetoleranzen
 - Freimachung für Zuleitungen
 - Nut/Bohrung für Sicherungsstift
- entnehmen Sie bitte der Seite 2
 "Freimachung im Werkzeug für Düse und Zuleitungen"
- Temperierung vorsehen
 - um die Düsen spitze
 - gegenüber der Düsen spitze
- Allgemeintoleranzen nach DIN ISO 2768-mK

Längen- kennzahl	L (mm)	L1 (mm)	L2 (mm)	Leistung der Heiz zonen ³⁾ (Watt)					1...5
				1	2	3	4	5	
036	36	-	-	250	-	-	-	-	250
046	46	-	-	250	-	-	-	-	250
056	56	-	-	250	-	-	-	-	250
066	66	-	-	250	-	-	-	-	250
076	76	-	-	250	-	-	-	-	250
086	86	-	-	250	-	-	-	-	250
096	96	-	-	315	-	-	-	-	315
106	106	-	-	315	-	-	-	-	315
116	116	-	-	315	-	-	-	-	315
126	126	-	-	315	-	-	-	-	315
136	136	-	-	315	-	-	-	-	315
146	146	-	-	180	180	-	-	-	360
156	156	-	-	180	180	-	-	-	360
166	166	-	-	180	180	-	-	-	360
176	176	-	-	180	180	-	-	-	360
186	186	-	-	180	180	-	-	-	360
196	196	-	-	250	180	-	-	-	430
206	206	-	-	250	180	-	-	-	430
216	216	-	-	250	180	-	-	-	430
226	226	-	-	250	250	-	-	-	500
236	236	-	-	250	250	-	-	-	500
246	246	-	-	250	250	-	-	-	500

Hier können Sie Ihre Düse konfigurieren

1. Vervollständigen der Düsenbezeichnung¹⁾

N CB W M
 Serie & Typ ↑ Längenkennzahl ↑

2. Wahl der Variablen

L=↑* H=↑ K=↑
 *entspricht dem Wert der Längenkennzahl bei dieser Serie

Beispiel und Erläuterungen

Serie Position im Raster der Düsenlängen²⁾
N CB W M 036
 Serie & Typ ↑ Längenkennzahl ↑
 Typ¹⁾

- W** Düsenspitze Form W
 → für Kunststoffe mit engem bis mittlerem Verarbeitungsfenster
- N** Verschlussart: Nadelverschluss (V)¹⁾

36 2.4 20
 L=↑ H=↑ K=↑

↑ Variablen zur genauen Düsenpezifikation aus den hier gezeigten Zeichnungen und Tabellen

H (mm)			
1.6	1.8	2.1	2.4

K (mm)	
20...30	

1) Nomenklatur-Unterschiede zwischen älteren und neueren Düsenserien ergeben sich aus der Überarbeitung des Düsenprogramms.
 2) Abhängig von der Düsenreihe entspricht die Längenkennzahl entweder einer bestimmten Düsenlänge oder einem Längenbereich.
 3) Die Nummerierung der Heizzonen beginnt an der Düsenspitze und endet am Düsenkopf.

Abbildungen vereinfacht, schematisiert und nicht maßstäblich

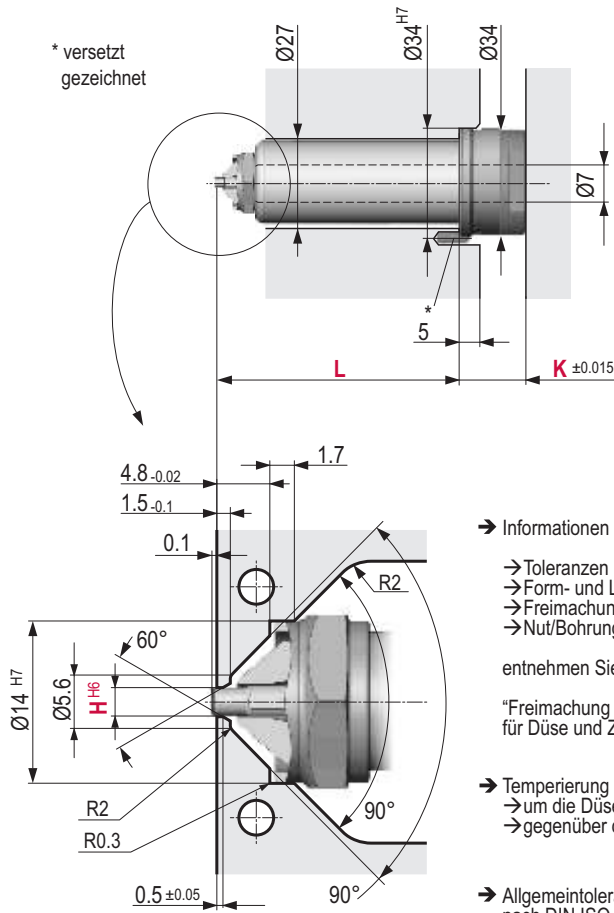

- Informationen über
 - Toleranzen und Oberflächen
 - Form- und Lagetoleranzen
 - Freimachung für Zuleitungen
 - Nut/Bohrung für Sicherungsstift

entnehmen Sie bitte der Seite 2

“Freimachung im Werkzeug für Düse und Zuleitungen”

- Temperierung vorsehen
 - um die Düsenspitze
 - gegenüber der Düsenspitze

- Allgemeintoleranzen nach DIN ISO 2768-mK

Längenkennzahl	L (mm)	L1 (mm)	L2 (mm)	Leistung der Heizzonen ³⁾ (Watt)					
				1	2	3	4	5	1..5
036	36	-	-	250	-	-	-	-	250
046	46	-	-	250	-	-	-	-	250
056	56	-	-	250	-	-	-	-	250
066	66	-	-	250	-	-	-	-	250
076	76	-	-	250	-	-	-	-	250
086	86	-	-	250	-	-	-	-	250
096	96	-	-	315	-	-	-	-	315
106	106	-	-	315	-	-	-	-	315
116	116	-	-	315	-	-	-	-	315
126	126	-	-	315	-	-	-	-	315
136	136	-	-	315	-	-	-	-	315
146	146	-	-	180	180	-	-	-	360
156	156	-	-	180	180	-	-	-	360
166	166	-	-	180	180	-	-	-	360
176	176	-	-	180	180	-	-	-	360
186	186	-	-	180	180	-	-	-	360
196	196	-	-	250	180	-	-	-	430
206	206	-	-	250	180	-	-	-	430
216	216	-	-	250	180	-	-	-	430
226	226	-	-	250	250	-	-	-	500
236	236	-	-	250	250	-	-	-	500
246	246	-	-	250	250	-	-	-	500

www.synventive.com

MK-PRM.BRM.DE-P.I07E01 2009-05-01

 **Synventive**
molding solutions